

Пила ленточная для мясопродуктов ПЛМ-160

предназначена для быстрого распила охлажденного и замороженного мяса, а также мяса с костями или костей на порции различной величины.

Выпускается в исполнении УХЛ 4 по ГОСТ 15150-69.

Отличается надежностью, безопасностью и соответствием техническим регламентам Таможенного союза, простотой обслуживания и длительным сроком эксплуатации.

Пила ПЛМ-160 производится в соответствии с требованиями стандарта СТБ ISO 9001-2015, имеет Декларацию о соответствии ЕАС.

Корпус выполнен из высококачественной нержавеющей стали, в настольном исполнении.

Максимальная высота реза - 240 мм, комплектуется устройством для разрезания последней порции продукта.

Для удобной нарезки кусков нужной толщины на столе нанесена линейная шкала с градацией в 5 мм.



Наименование параметра	ПЛМ-160
Техническая производительность, кг/ч*	300
Потребление электроэнергии, кВт	1,1
Установленная мощность, кВт	0,75
Толщина, ширина, длина ленточного полотна, мм	0,6x16x1650
Высота резки, не более, мм	240
Питающая электросеть: род тока номинальное напряжение, В частота тока, Гц	однофазная переменный 220 50
Габаритные размеры, мм, не более длина ширина высота	480 465 950
Масса, кг, не более	48

* - Техническая производительность пилы зависит от скорости подачи продукта оператором, размеров, плотности и сортности перерабатываемых кусков продукта.

По вопросам продаж и поддержки обращайтесь:

Архангельск (8182)63-90-72
Астана +7(7172)727-132
Астрахань (8512)99-46-04
Барнаул (3852)73-04-60
Белгород (4722)40-23-64
Брянск (4832)59-03-52
Владивосток (423)249-28-31
Волгоград (844)278-03-48
Вологда (8172)26-41-59
Воронеж (473)204-51-73
Екатеринбург (343)384-55-89
Иваново (4932)77-34-06
Ижевск (3412)26-03-58
Иркутск (395) 279-98-46

Казань (843)206-01-48
Калининград (4012)72-03-81
Калуга (4842)92-23-67
Кемерово (3842)65-04-62
Киров (8332)68-02-04
Краснодар (861)203-40-90
Красноярск (391)204-63-61
Курск (4712)77-13-04
Липецк (4742)52-20-81
Магнитогорск (3519)55-03-13
Москва (495)268-04-70
Мурманск (8152)59-64-93
Набережные Челны (8552)20-53-41
Нижний Новгород (831)429-08-12

Новокузнецк (3843)20-46-81
Новосибирск (383)227-86-73
Омск (3812)21-46-40
Орел (4862)44-53-42
Оренбург (3532)37-68-04
Пенза (8412)22-31-16
Пермь (342)205-81-47
Ростов-на-Дону (863)308-18-15
Рязань (4912)46-61-64
Самара (846)206-03-16
Санкт-Петербург (812)309-46-40
Саратов (845)249-38-78
Севастополь (8692)22-31-93
Симферополь (3652)67-13-56

Смоленск (4812)29-41-54
Сочи (862)225-72-31
Ставрополь (8652)20-65-13
Сургут (3462)77-98-35
Тверь (4822)63-31-35
Томск (3822)98-41-53
Тула (4872)74-02-29
Тюмень (3452)66-21-18
Ульяновск (8422)24-23-59
Уфа (347)229-48-12
Хабаровск (4212)92-98-04
Челябинск (351)202-03-61
Череповец (8202)49-02-64
Ярославль (4852)69-52-93

Киргизия (996)312-96-26-47

Казахстан (772)734-952-31

Таджикистан (992)427-82-92-69

Эл. почта: bhg@nt-rt.ru || Сайт: <http://beltorgmash.nt-rt.ru>

Обозначение	Наименование	Количество
ПЛМ-160	Пила	1
	Провод с вилкой (кабель питания) ПВС-ВП 3х1,0, общая длина, м	3,5
Комплект запасных частей		
	Полотно пилы ленточное 0,6х16х1650,мм	1
Комплект тары		
	Ящик упаковочный	1
Документация		
ПЛМ-160 РЭ	Руководство по эксплуатации	1
ПЛМ-160 Д1	Памятка по обращению с пилой	1 (в составе РЭ)
ПЛМ-160 Д2	Инструкция по технике безопасности при эксплуатации пилы	1 (в составе РЭ)

Устройство и работа пилы

Пила приводится в действие электродвигателем 17. Шкивы 6 приводят в действие полотно ленточное 16. Натяжение полотна ленточного осуществляется путем вращения гайки 7. Распил продукта производится путем пропуска его через полотно ленточное 16. Ширину реза можно регулировать при помощи ограничителя 5. Запрещается использовать пилу без толкачика 3.

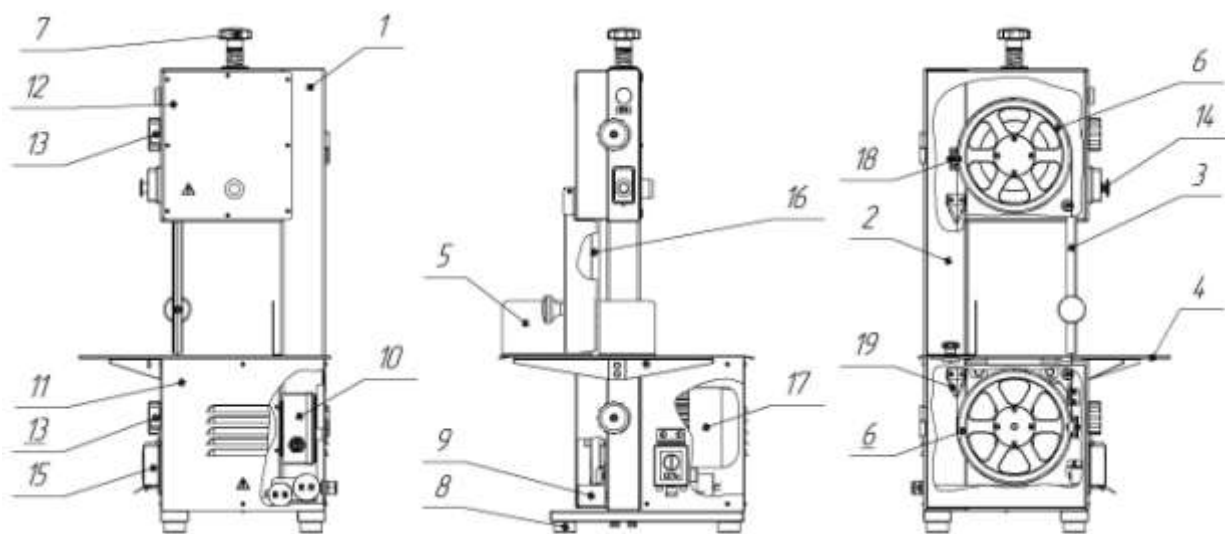

По вопросам продаж и поддержки обращайтесь:

Архангельск (8182)63-90-72
Астана +7(7172)727-132
Астрахань (8512)99-46-04
Барнаул (3852)73-04-60
Белгород (4722)40-23-64
Брянск (4832)59-03-52
Владивосток (423)249-28-31
Волгоград (844)278-03-48
Вологда (8172)26-41-59
Воронеж (473)204-51-73
Екатеринбург (343)384-55-89
Иваново (4932)77-34-06
Ижевск (3412)26-03-58
Иркутск (395) 279-98-46

Казань (843)206-01-48
Калининград (4012)72-03-81
Калуга (4842)92-23-67
Кемерово (3842)65-04-62
Киров (8332)68-02-04
Краснодар (861)203-40-90
Красноярск (391)204-63-61
Курск (4712)77-13-04
Липецк (4742)52-20-81
Магнитогорск (3519)55-03-13
Москва (495)268-04-70
Мурманск (8152)59-64-93
Набережные Челны (8552)20-53-41
Нижний Новгород (831)429-08-12

Новокузнецк (3843)20-46-81
Новосибирск (383)227-86-73
Омск (3812)21-46-40
Орел (4862)44-53-42
Оренбург (3532)37-68-04
Пенза (8412)22-31-16
Пермь (342)205-81-47
Ростов-на-Дону (863)308-18-15
Рязань (4912)46-61-64
Самара (846)206-03-16
Санкт-Петербург (812)309-46-40
Саратов (845)249-38-78
Севастополь (8692)22-31-93
Симферополь (3652)67-13-56

Смоленск (4812)29-41-54
Сочи (862)225-72-31
Ставрополь (8652)20-65-13
Сургут (3462)77-98-35
Тверь (4822)63-31-35
Томск (3822)98-41-53
Тула (4872)74-02-29
Тюмень (3452)66-21-18
Ульяновск (8422)24-23-59
Уфа (347)229-48-12
Хабаровск (4212)92-98-04
Челябинск (351)202-03-61
Череповец (8202)49-02-64
Ярославль (4852)69-52-93

Киргизия (996)312-96-26-47

Казахстан (772)734-952-31

Таджикистан (992)427-82-92-69

Эл. почта: bhg@nt-rt.ru || Сайт: <http://beltorgmash.nt-rt.ru>